

## XLA - DIE INDIVIDUELL KONFIGURIERBARE ETIKETTIERLÖSUNG

Mit der XLA erhalten Sie eine Kompaktlösung, die aufgrund vieler individueller Konfigurationsmöglichkeiten unterschiedlichste Produkte, Oberflächen und Positionen in nur einem Prozessschritt etikettieren kann.

### ZAHLEICHE APPLIKATIONEN ABGESTIMMT AUF IHR PRODUKT

Mit der XLA sind Sie in der Lage, in nur **einem Schritt multiple Etiketten** mit **unterschiedlichsten Formen** auf ein Produkt zu applizieren. Durch ihre **individuellen und zahlreichen** Konfigurationsmöglichkeiten kann sich die XLA Ihrem Produkt mühelos anpassen.

Damit eignet sich die XLA für nahezu alle **Etikettieranforderungen** und ist ein wahrer Allrounder für Produkte aus jeder Branche:

- Hygieneartikel
- Kommetikprodukte
- Haushaltswaren
- Lebensmittel und Getränke
- Elektroartikel
- Chemieprodukte
- Versandeinheiten
- ...viele weitere

### KOMPAKT. INDIVIDUELL. BENUTZERFREUNDLICH

- Individuell zusammenstellbare Gesamtlösung dank modularer Konfiguration
- Kann sowohl In-Line als auch alleinstehend verwendet werden
- Einfache Intergration in bestehende und neue Produktionslinien
- Besonders anwenderfreundlich durch intuitive Benutzeroberfläche
- Schnelles und müheloses Anpassen durch manuelle Einstellungsmöglichkeiten



**NOVEXX**  
SOLUTIONS

[www.sde-web.de](http://www.sde-web.de)

# DIE GESAMTLÖSUNG FÜR VERSCHIEDENSTE ETIKETTIERANFORDERUNGEN

Aufgrund der **vielen Konfigurations- und Montagemöglichkeiten** der **Etikettiersysteme** kann die XLA ihr **Produkte** an den unterschiedlichsten Positionen kennzeichnen - unabhängig von **Größe, Form** oder **Position** des Etiketts.

## APPLIKATIONSMÖGLICHKEITEN

Mit der XLA können Sie sowohl **dekorative** als auch **informative** Etiketten auf dem Produkt anbringen, die **vorgedruckte**, aber auch **variable** Informationen beinhalten können. Damit stellen Sie sicher, dass alle notwendigen Anforderungen der Produktkennzeichnung erfüllt werden.

Innerhalb kürzester Zeit können so Primärproduktverpackungen wie Dosen, Boxen, Gläser, Flaschen oder Kanister aus den unterschiedlichsten Materialien unabhängig von der Position gekennzeichnet.

### Positionen:

- Oben
- Unten
- Seitlich
- Vorne und Hinten
- Wrap around
- Versiegelungen

### Produktformen:

- Flach
- Zylindrisch
- Dreieckig
- Quadratisch
- Sechseckig

### Art der Etiketten:

- Unterschiedlichste Formen
- Papier, Kunststoff
- Selbstklebend
- Etikettbreite 10-229 mm

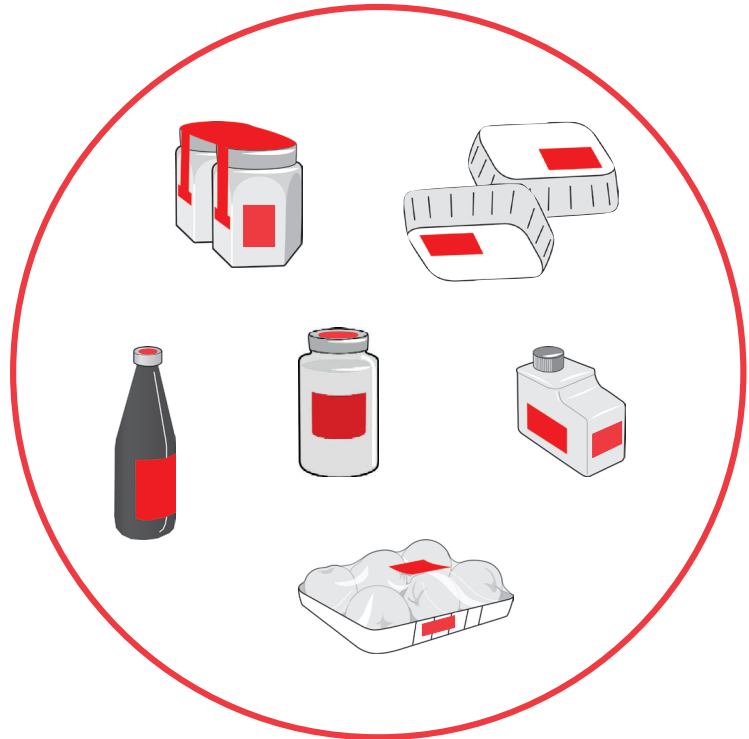

## VORTEILE DER XLA



### Platzsparendes Design

Dank der kompakten Größe kann die XLA leicht in bestehende Produktionslinien integriert werden.

### Hohe Produktivität

Zuverlässige und vielseitige Applikationen mehrerer Etiketten in nur einem Prozessschritt.

### Exakte Spendegenauigkeit

Wie all unsere Produkte liefert die XLA eine hohe Qualität und Spendegenauigkeit.



# INDIVIDUELLE KONFIGURATIONSMÖGLICHKEITEN DANK MODULARER BAUWEISE

Dank der modularen Bauweise erhalten Sie eine platzsparende Kompaktlösung, die durch Ihre Konfigurationsvielfalt von bis zu 3 Etikettiersystemen Ihre Produktivität steigert.

Wählen Sie zwischen vielen verschiedenen Modulvarianten und konfigurieren Sie Ihre eigene, auf Ihre Bedürfnisse abgestimmte, individuelle Etikettierlösung.

## KONFIGURATIONSMÖGLICHKEITEN

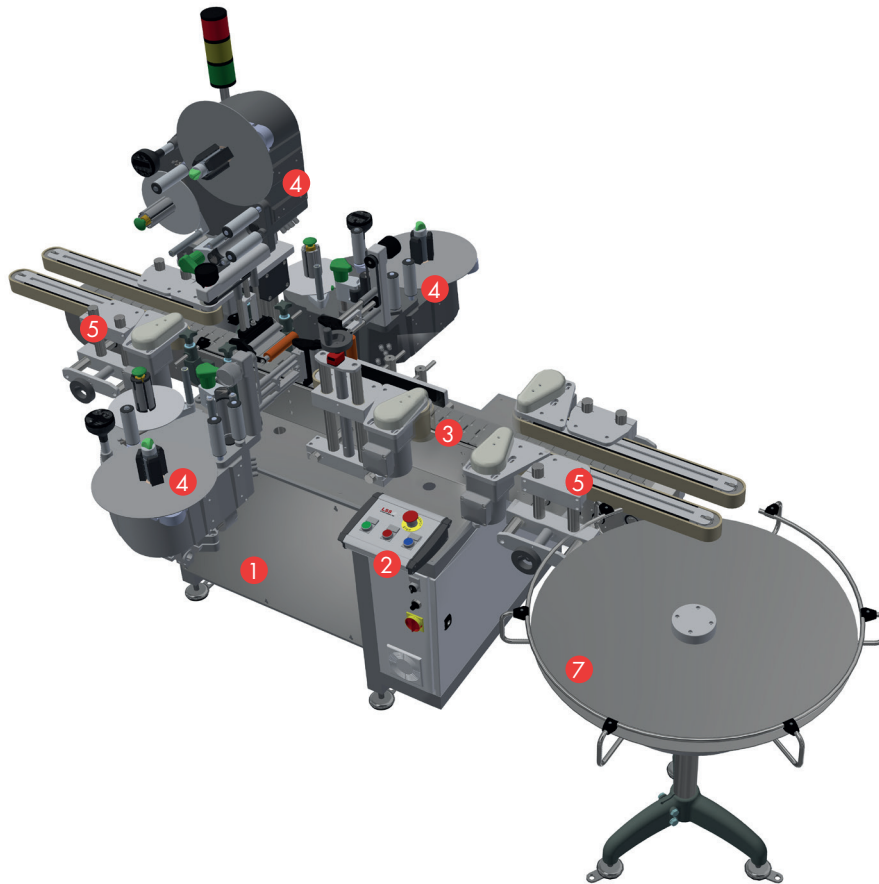

Modul	Standard	Optionen
1 Maschinenrahmen	2000 x 1120 x 1900 mm (B*T*H)	Anwendungsabhängig
2 Maschinensteuerung	Hauptschalter Start/Stop/Reset/Notfallstop/ Etikettiermaschine(n) Ein/Aus	Signalleuchte
3 Förderband	100 x 2000 mm Feste oder variable Geschwindigkeit	Abhängig von Anzahl der Druck- und Spendesysteme Feste oder variable Geschwindigkeit
4 Druck- und Etikettiersysteme	XLS 2xx Etikettiersystem, ALX Druck- und Spendesystem	XLS 204, 206, 209, 272, 256 ALX 73x, 92x
	Einbauoptionen	Einbauoptionen: Höhe, Breite und X/Y-Position, Neigungsgrad
5 Ein- und Ausgabeförderband	Breite: 45 mm oder 90 mm Länge: 300 mm oder 450 mm	Feste oder variable Geschwindigkeit
6 Rundum-Förderband	Breite: 45 mm oder 90 mm Länge: 300 mm oder 450 mm	Feste oder variable Geschwindigkeit
7 Runder Tisch für Zu- und Abfuhr	-	1-2 Stück



# ALLES AUS EINER HAND

## Hardware, Software und Service aus einer Hand – für beste Ergebnisse



### Reibungslose Integration

Die Experten von NOVEXX Solutions unterstützen Sie beim Integrationsprozess und darüber hinaus. Hochleistungs-Hardware ist das Eine, nicht weniger wichtig ist aber auch die reibungslose Integration in Ihr Produktionsumfeld. Wir nehmen uns Zeit, Ihre Prozesse und Bedürfnisse genau zu verstehen, um Ihrem Unternehmen die optimale Lösung anbieten zu können. Wir sind stets an Ihrer Seite – von der Lösungsfindung über die Systemintegration bis hin zur Wartung und Reparatur.



### Leistungsstarke Hardwarelösungen

NOVEXX Solutions bietet Ihnen als Hersteller von Hardwarelösungen ein breites Portfolio an Druck- und Etikettieranwendungen an. Unsere Kennzeichnungslösungen umfassen neben reinen Etikettierern auch Druck- und Spendesysteme, Etikettendrucker und Palettenetikettiersysteme – entwickelt und hergestellt in Deutschland. Vertrauen Sie auf die langjährige Erfahrung von NOVEXX Solutions – Ihrem Partner für Kennzeichnungslösungen.



### Hochwertige Verbrauchsmaterialien

Seit über 50 Jahren fertigen wir Etiketten in unserer eigenen Produktion in Eching bei München – Blanko-Etiketten für variable Druckdaten, Labels mit Sicherheitsmerkmalen, mit Ihrem Logo oder ganz individuelle, mehrfarbige Anfertigungen. Unsere qualitativ hochwertigen Thermotransfer-Farbbänder sind für alle marktüblichen Drucker und für zahlreiche Einsatzbereiche geeignet. Ganz gleich, ob Ihre Etiketten aus Papier oder Kunststoff sind, wir liefern Ihnen perfekt auf Ihre Anwendung abgestimmte Thermotransferfolien.

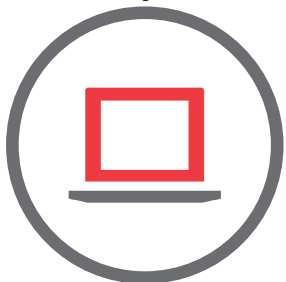

### Datenmanagement Software TRACE-it®

TRACE-it, die voll integrierte Softwarelösung für zentrales Daten- und Prozessmanagement, rundet das Portfolio von NOVEXX Solutions ab. Die Software unterstützt Unternehmen unterschiedlicher Branchen bei der Optimierung von Etikettier- und Kennzeichnungsprozessen – unabhängig davon, ob sie einzelne Produkte, Gebinde oder ganze Paletten kennzeichnen möchten.

Die enthaltenen Informationen gelten als zuverlässig; NOVEXX Solutions erteilt jedoch keinerlei Zusicherungen zu Genauigkeit und Richtigkeit der Daten. Wie alle anderen Daten sollten auch diese Informationen hinsichtlich der spezifischen Endnutzerbedingungen von einer unabhängigen Stelle bestätigt werden, um sicherzustellen, dass die empfohlene Kennzeichnung den maßgeblichen Anforderungen und Vorschriften entspricht. © 2019 NOVEXX Solutions GmbH, alle Rechte vorbehalten. Die hierin eventuell verwendeten Marken und/oder Handelsnamen Dritter sind Eigentum ihrer jeweiligen Eigentümer.



**NOVEXX**  
SOLUTIONS